

Kanter og monteringsystemer
Gyptone himlinger
3.2.2 Kant E15

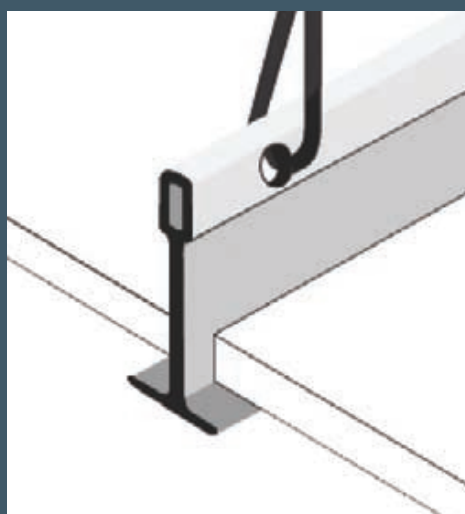
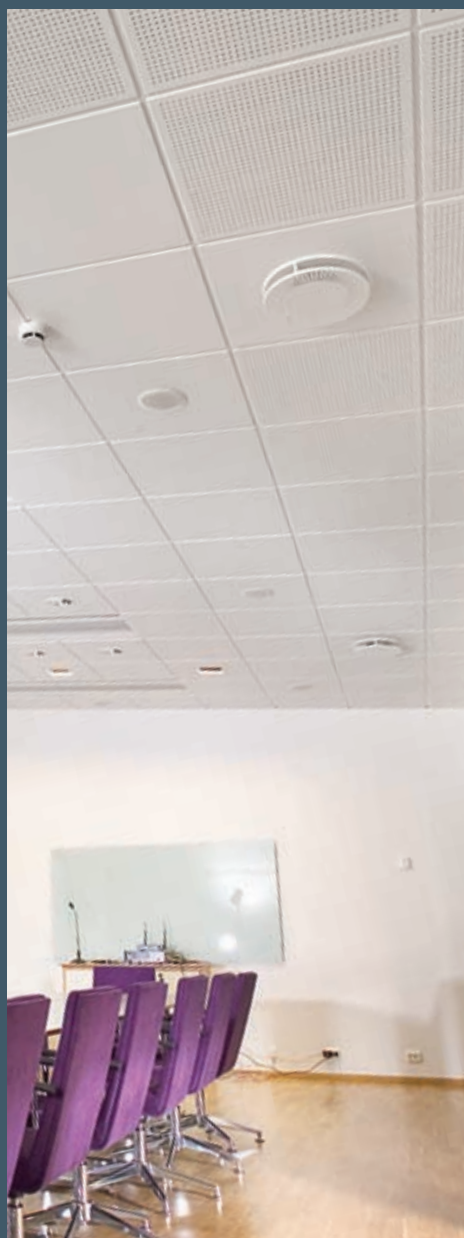

Gyptone®

Reflecting everyday life

Kant E15

Synlig opphengsystem, Nedhengt – demonterbart

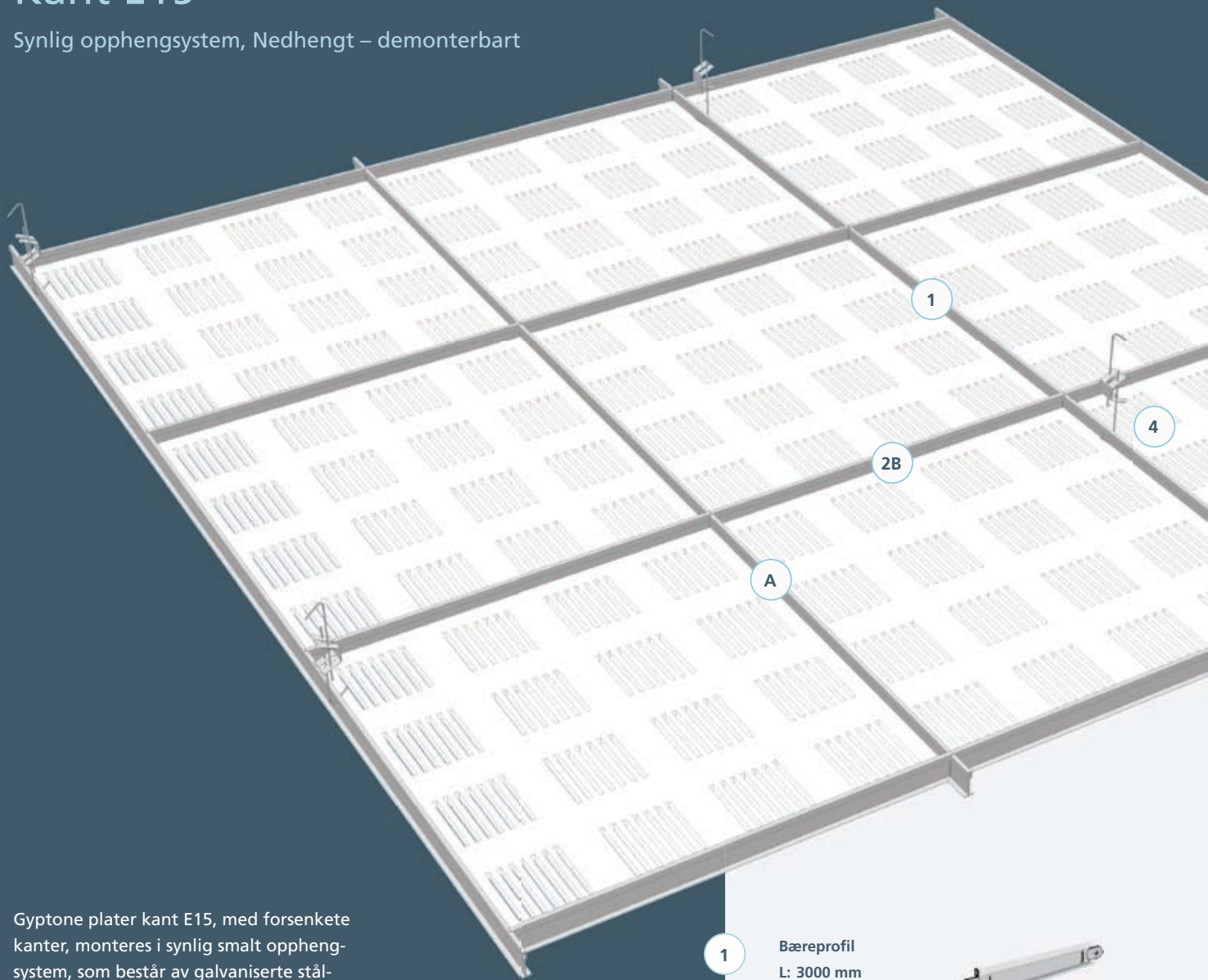

Gyptone plater kant E15, med forsenkede kanter, monteres i synlig smalt opphengsystem, som består av galvaniserte stålprofiler med lakkerte undersider. Opphengsystemet monteres nedhengt med f.eks. justerbare stropper. Platene er ferdigmalte og demonterbare.

Belastning

Den maksimale belastningen for opphengsystemet – utover platenes egenvekt – ved maks. 3 mm nedbøyning mellom opphengspunktene, cc 1200 mm, er følgende:

- jevnt fordelt last: 5 kg/m for T-15
- punktbelastning: 3 kg for T-15 (ett belastningspunkt i midten)

Plater

Platene kan – ved maks. 2 mm nedbøyning – punktbelastes med 3 kg/plate.

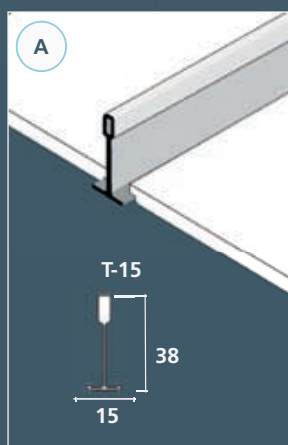

1

Bæreprofil
L: 3000 mm



2

Tverrprofil
L: 600 mm (2A) eller
1200 mm (2B)



3

Skyggekanthlist
L: 3000 mm

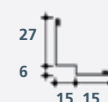

4

Justerbare stropper
for lengder mellom
90 - 1500 mm



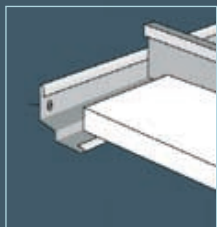

Frise som kant E



Alternativ frise som kant A

Tilslutning til vegg

Skyggekanthlist skrues i etter underlagets beskaffenhet og med cc 300 mm.

Alternativt kan friser utføres som kant A og monteres på kantprofil 6412 eller skyggekanthlist 6411.

Farger

Plater med kant E leveres som standard ferdigmalte i farge hvit NCS 0500.

Synlige deler av opphengsystemet er som standard lakkerte i hvit farge.

Produkt og opphengsystem

Alle Gyptoneprodukter med kant E15 passer til opphengsystem T-15.

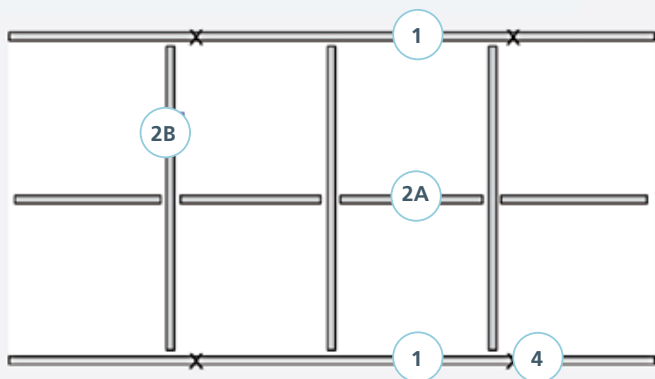

Plater 600 x 600 mm (modulmål).

Veiledende materialforbruk

Veiledende materialforbruk pr. m² for T-15 – oppheng og tilbehør

Artikkel	Betegnelse	cc	600 x 600 mm	
1	Bæreprofil	4120180	1200	0,9 m
2A	Tverrprofil / 600 mm	4120161	1200	0,9 m
2B	Tverrprofil / 1200 mm	4120163	600	1,7 m
3	Skyggekanthlist	4140017	-	Etter oppmåling
4	Stropper cc 1200		1200	0,7 stk.

Ytterligere opplysninger kan finnes på www.gyptone.no – montering/kanter hvor også PDF fil kan printes

www.gyptone.no

Gyptone.no er ikke kun en hjemmeside. Her finner du alle Gyptone-produkter "live" – se www.gyptone.no – velg 3D produktgalleri og du kommer til et 3D univers, hvor alle våre produkter kan snus, vrís og kobles med de forskjellige systemene og vises, akkurat som det resultatet du gjerne vil ha i prosjektet ditt

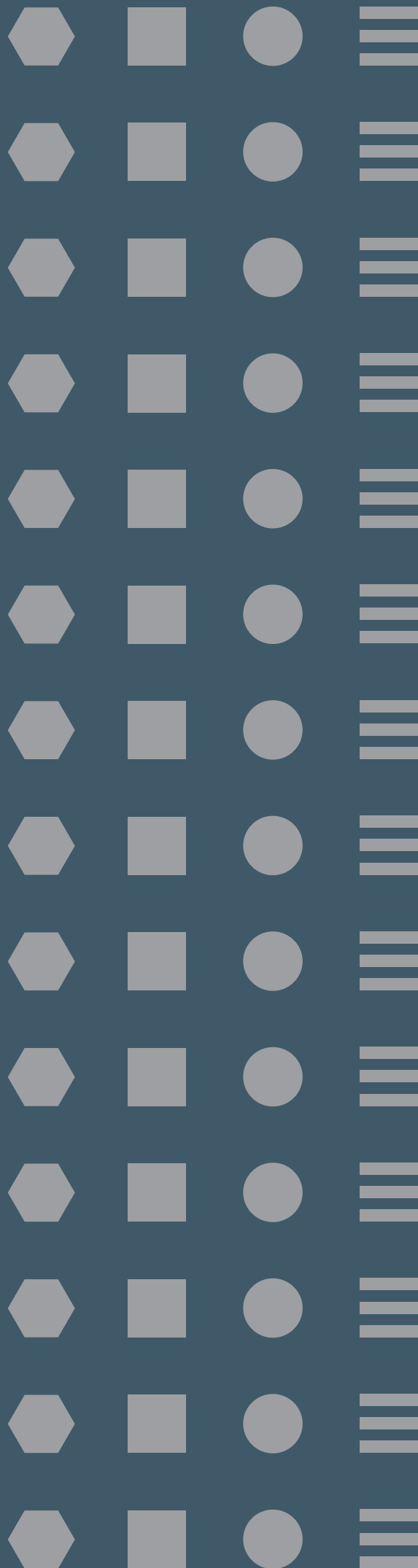

Gyproc A/S
Habornveien 59
1630 Gamle Fredrikstad
Tlf.: 69 35 75 00
Fax: 69 35 75 01
e-mail: gyprocno@gyproc.com
www.gyptone.no

Januar 2007